	Dokument ID - Document ID Fi2propertymessage_1_0_swe	Utgåva - Issue 1	Status - Status Fastställd	Sida - Page 1 (23)
	Dokumenttyp - Document Type Fi2xml meddelandebeskrivning	Projekt - Project		
Dokumentbeskrivning - Document Description Schemabeskrivning meddelande för fastighets- och byggnadsinformation - fi2propertymessage				
Utfärdad av - Issued By Anders Myrén		Utf datum - Issue Date 2009-02-04	Godkänt av - Approved by Tekniskt råd	Godk datum - Appr Date 2009-01-20

<b>Introduktion</b> .....	<b>2</b>
<i>Vad är en vy?</i> .....	3
<b>Meddelandestruktur</b> .....	<b>4</b>
<b>fi2messageheader, meddelandehuvud</b> .....	<b>5</b>
<b>fi2messagedata – Information</b> .....	<b>7</b>
<i>fi2viewlist</i> .....	7
<i>fi2datalist</i> .....	8
<i>fi2apparealist</i> .....	10
<b>Vybeskrivningar</b> .....	<b>11</b>
<i>Utrymmen per våningsplan (fi2propertyview_001)</i> .....	11
<i>Utrymmen per byggnadsverk (fi2propertyview_002)</i> .....	12
<i>Utrymmen per infrastrukturell enhet (område) och byggnadsverk (fi2propertyview_003)</i> .....	13
<i>Utrymmen per byggnadsverk och våning (fi2propertyview_004)</i> .....	14
<i>Utrymmen fastighetsstruktur 1 (fi2propertyview_005)</i> .....	15
<i>Utrymmen fastighetsstruktur 2 (fi2propertyview_006)</i> .....	16
<i>Utrymmen per utrymmessystem (fi2propertyview_007)</i> .....	17
<i>Utrymmessystem per byggnad (fi2propertyview_008)</i> .....	18
<i>Utrymmessystem per utrymme (fi2propertyview_009)</i> .....	19
<i>Överföring av Fi2xml-objekt (fi2propertyview_flat)</i> .....	20
<b>Exempelmeddelande</b> .....	<b>21</b>

	Dokument ID - Document ID <b>Fi2propertymessage_1_0_swe</b>	Utgåva - Issue <b>1</b>	Status - Status <b>Fastställd</b>	Sida - Page <b>2 (23)</b>
	Dokumenttyp - Document Type <b>Fi2xml meddelandebeskrivning</b>	Projekt - Project		
Dokumentbeskrivning - Document Description <b>Schemabeskrivning meddelande för fastighets- och byggnadsinformation - fi2propertymessage</b>				

## Introduktion

Syftet med detta meddelande är att via Fi2xml på ett effektivt sätt föra över och lagra den information som omfattas av fastighetsmodellen enligt Fi2xml.

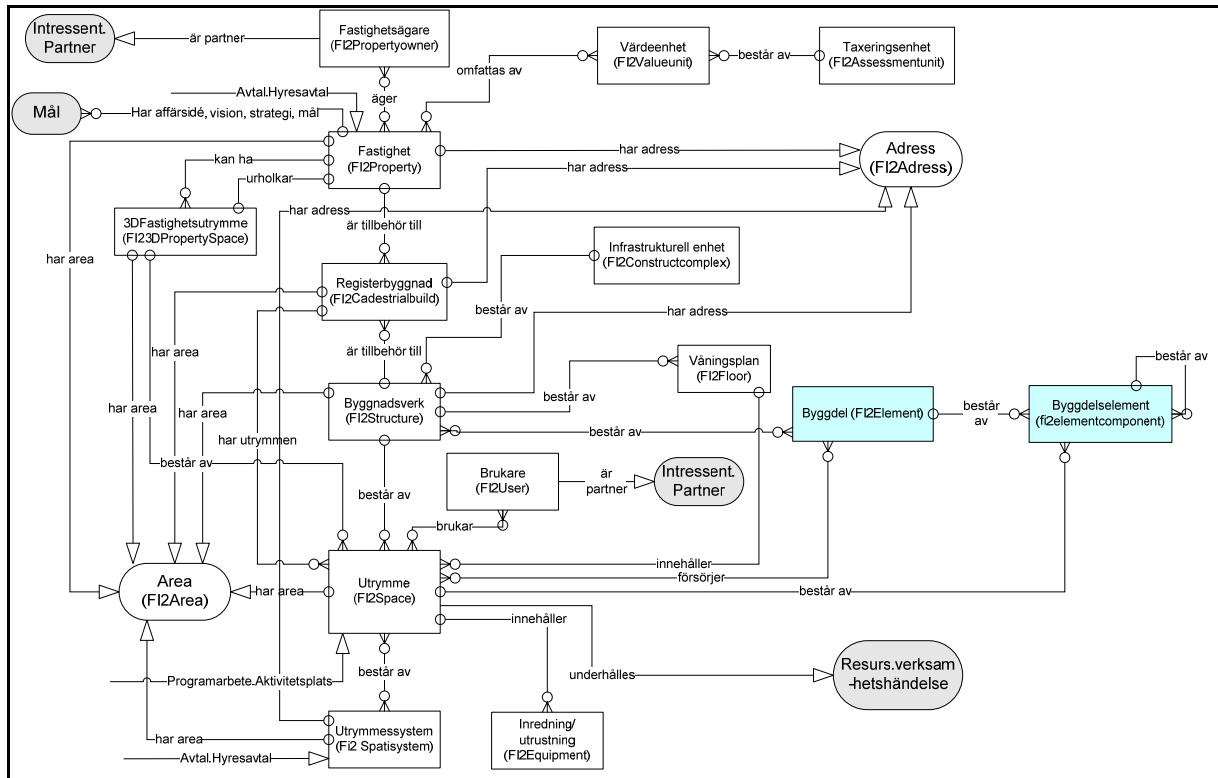

För att få ett mer generellt och effektivt meddelande är fastighetsmeddelandet uppdelat så att den faktiska informationen om respektive objekt förs över separat från objektens relationer till varandra.

Samtliga objekt förs över i datanoden där varje objekt måste vara unikt identifierat i meddelandet via objektets id-attribut. Relationen mellan dessa objekt lagras sedan i hierarkiska strukturer (vyer) som då som beskriver objektens relation till varandra.

	Dokument ID - Document ID Fi2propertymessage_1_0_swe	Utgåva - Issue 1	Status - Status Fastställd	Sida - Page 3 (23)
	Dokumenttyp - Document Type Fi2xml meddelandebeskrivning	Projekt - Project		
Dokumentbeskrivning - Document Description Schemabeskrivning meddelande för fastighets- och byggnadsinformation - fi2propertymessage				

## Vad är en vy?

Beroende på syftet med ett meddelande så kan Fi2xml-objekten i meddelandet ha olika relationer till varandra. Ett exempel kan vara ett meddelande som dels skall innehålla samtliga utrymmen för en fastighet uppdelade på byggnad och våning och samtidigt presentera dessa utrymmen sett utifrån olika utrymnessystem såsom lägenheter, larmsystem, ventilationszoner och dylikt. All faktisk information om FI2xml-objekten lagras i informationsnoden (**fi2datalist**) där respektive vy innehåller enbart identifikationen till dessa objekt. Detta innebär att oberoende av antal olika vyer ett meddelande innehåller så behöver den faktiska informationen om objekten inte lagras mer än en gång.

Ett exempel på en sådan vy är den traditionella fastighetsstrukturen med följande uppdelning:

- Fastighet (fi2property)
- Byggnad (fi2structure)
- Våningsplan (fi2floor)
- Utrymme (fi2space)

Denna struktur hanteras i meddelandet som en vy med följande utseende:

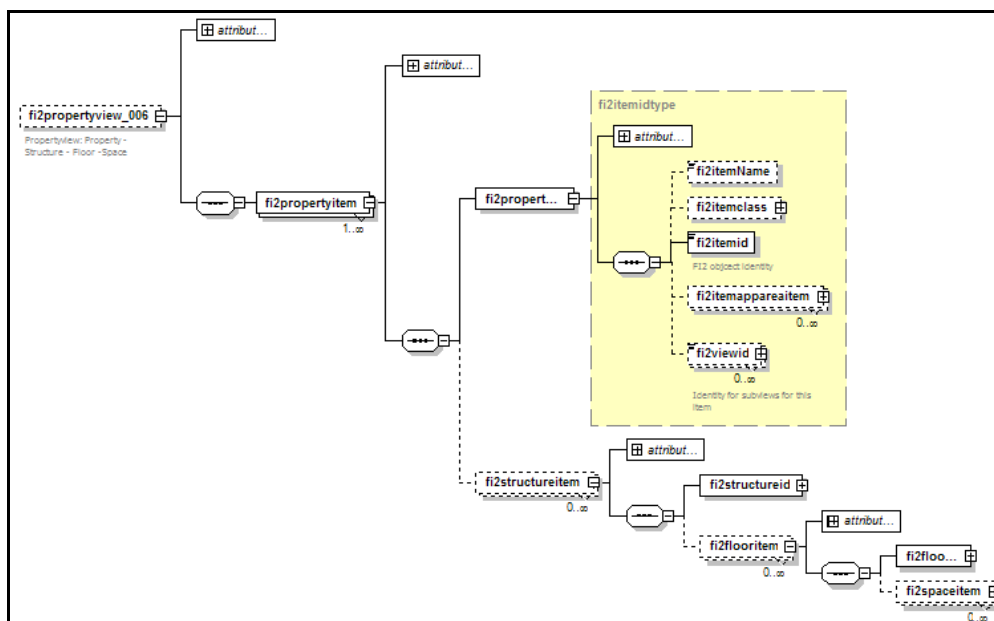

	Dokument ID - Document ID Fi2propertymessage_1_0_swe	Utgåva - Issue 1	Status - Status Fastställd	Sida - Page 4 (23)
	Dokumenttyp - Document Type Fi2xml meddelandebeskrivning	Projekt - Project		
Dokumentbeskrivning - Document Description Schemabeskrivning meddelande för fastighets- och byggnadsinformation - fi2propertymessage				

## Meddelandestruktur

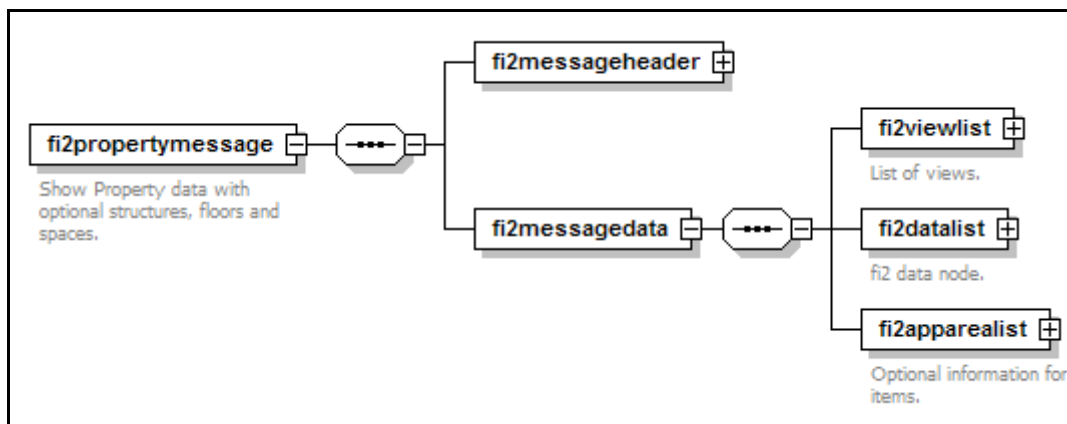

Meddelandet innehåller två huvudelement:

### **fi2messageheader**

Innehåller övergripande informationen om meddelandet såsom avsändare av meddelandet, meddelandets identifikation samt referenser till eventuella tidigare meddelanden.

### **fi2messagedata**

Innehåller den faktiska informationen för meddelande som är uppdelad i:

#### **fi2viewlist**

Innehåller vyer för meddelandet.

#### **fi2datalist**

Nod för samtliga Fi2xml-objekt som är lagrade i meddelandet.

#### **fi2apparealist**

Nod för kompletterande information, d.v.s. sådan information som inte är definierad inom Fi2xml.

	Dokument ID - Document ID Fi2propertymessage_1_0_swe	Utgåva - Issue 1	Status - Status Fastställd	Sida - Page 5 (23)
	Dokumenttyp - Document Type Fi2xml meddelandebeskrivning	Projekt - Project		
Dokumentbeskrivning - Document Description Schemabeskrivning meddelande för fastighets- och byggnadsinformation - fi2propertymessage				

## fi2messageheader, meddelandehuvud

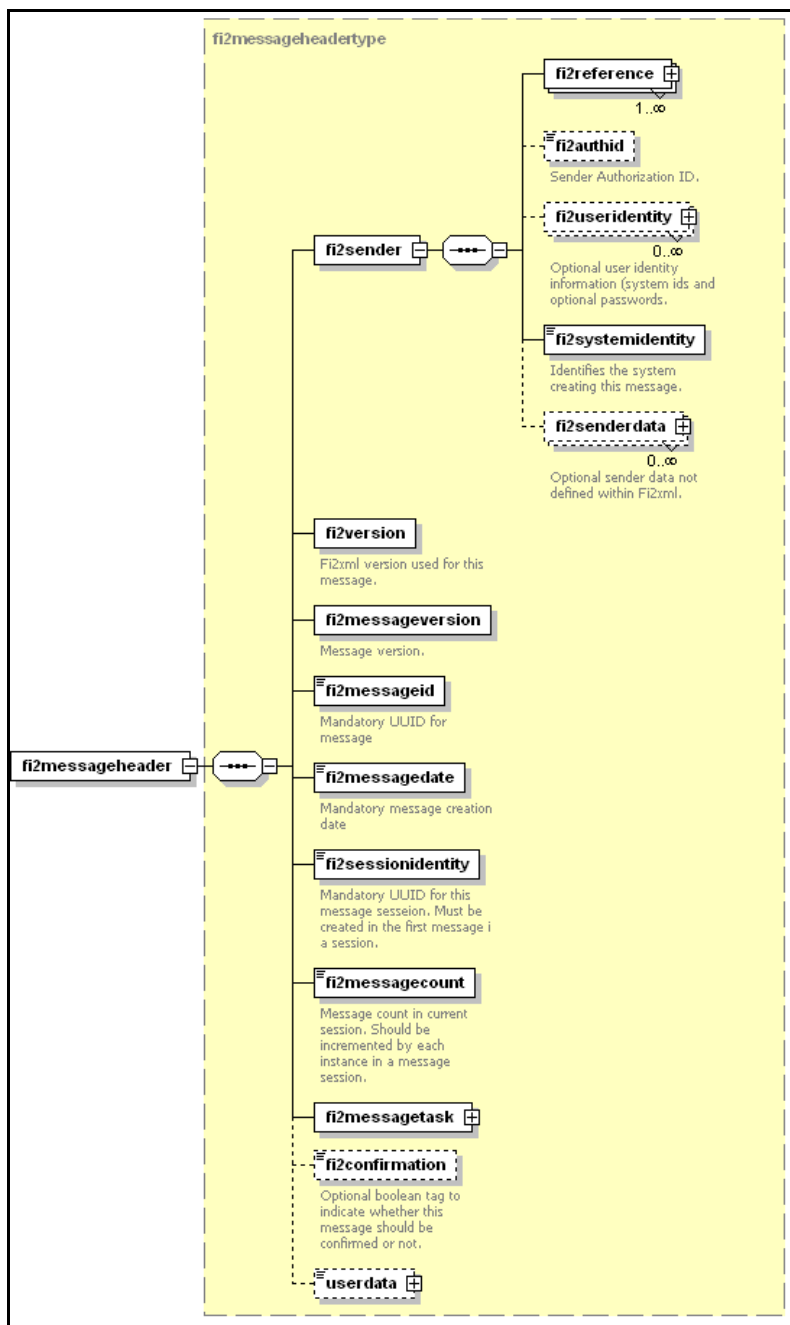

Innehåller övergripande information om meddelandet:

### fi2sender

Information om avsändare för meddelandet.

### fi2sender – fi2reference

Referens till avsändande system. Lagras som värdenoder enligt Fi2xml (fi2value\_type) och godtagbara värden finns definierade i värdelistan **VA000\_004\_001: Värden fi2sender**.

	Dokument ID - Document ID	Utgåva - Issue	Status - Status	Sida - Page
	Fi2propertymessage_1_0_swe	1	Fastställd	6 (23)
	Dokumenttyp - Document Type	Projekt - Project		
	Fi2xml meddelandebeskrivning			
Dokumentbeskrivning - Document Description				
Schemabeskrivning meddelande för fastighets- och byggnadsinformation - fi2propertymessage				

### **fi2sender – fi2authid**

Eventuell auktoriseringskod för meddelandet. För kryptering kan attributet *fi2cryptid* användas för att identifiera överenskommen krypteringsmetod i en kommunikation mellan två system.

### **fi2sender - useridentity**

Eventuell information om inloggningsuppgifter. Attributet *systemid* kan användas för att ange systemtillhörighet. Inloggningsuppgifterna lagras i underelementen, **fi2userid** och **fi2userpsw**. För dessa bägge element kan attributet *fi2cryptid* användas för att identifiera överenskommen krypteringsmetod i en kommunikation mellan olika system.

### **fi2sender - fi2systemidentity**

Obligatoriskt element som identifierar leverantör av det system som genererat meddelandet.

### **fi2sender – fi2senderdata**

Nod för övrig information om avsändaren som inte är definierad inom Fi2xml.

### **fi2version**

Versionsnummer för den version av Fi2xml som meddelandet är baserat på.

### **fi2messageversion**

Aktuellt versionsnummer för meddelandet.

### **fi2messageid**

Obligatorisk identitet (guid) för detta meddelande.

### **fi2messagedate**

Datum och tidpunkt för meddelandet.

### **fi2sessionidentity**

Obligatorisk identitet (guid) för den meddelandesession som meddelandet ingår i. Denna identitet skall skapas av det meddelande som inleder en session.

### **fi2messagecount**

Frivillig nod som anger meddelandets nummer in en meddelandesession.

### **fi2messagetask**

Beskriver meddelandets syfte:

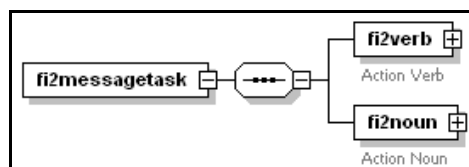

Anges som verb (**fi2verb**) och substantiv (**fi2noun**) enligt definierade klasslistor.

### **fi2confirmation**

Anger om det system som skapat meddelandet förväntar sig en bekräftelse.

### **userdata**

Övrig information som inte är definierad inom Fi2xml.

	Dokument ID - Document ID Fi2propertymessage_1_0_swe	Utgåva - Issue 1	Status - Status Fastställd	Sida - Page 7 (23)
	Dokumenttyp - Document Type Fi2xml meddelandebeskrivning	Projekt - Project		
Dokumentbeskrivning - Document Description Schemabeskrivning meddelande för fastighets- och byggnadsinformation - fi2propertymessage				

## fi2messagedata – Information

Denna nod innehåller den faktiska informationen i meddelandet.

## fi2viewlist

Noden innehåller meddelandets vyer där varje vy kan identifieras via id-attributet.

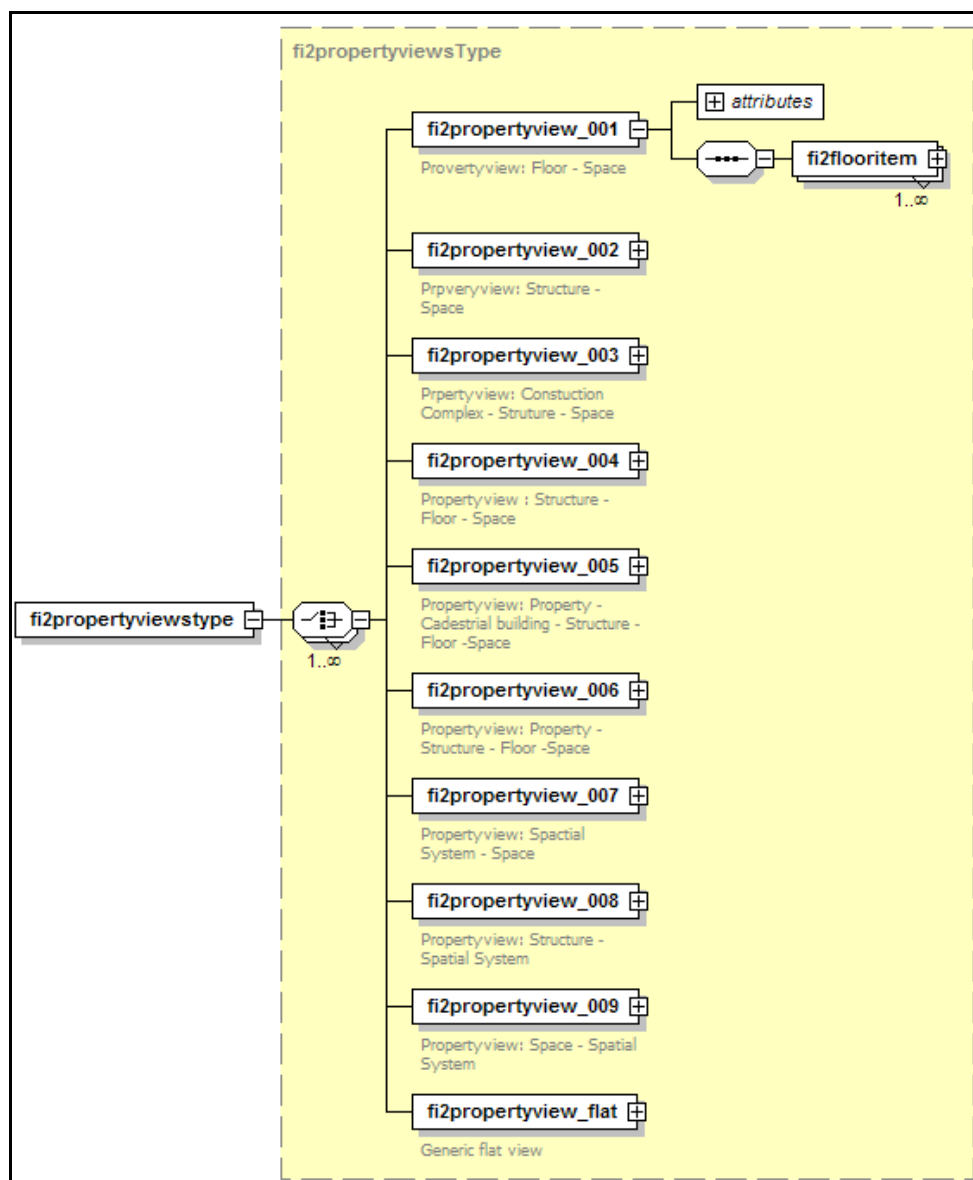

Aktuella vyer är definierade och beskrivs närmare i dokumentet *fi2propertyview\_1\_0\_swe*.

	Dokument ID - Document ID Fi2propertymessage_1_0_swe	Utgåva - Issue 1	Status - Status Fastställd	Sida - Page 8 (23)
	Dokumenttyp - Document Type Fi2xml meddelandebeskrivning	Projekt - Project		
Dokumentbeskrivning - Document Description Schemabeskrivning meddelande för fastighets- och byggnadsinformation - fi2propertymessage				

## fi2datalist

Denna nod innehåller den faktiska informationen om de Fi2xml-objekt som ingår i meddelandet:

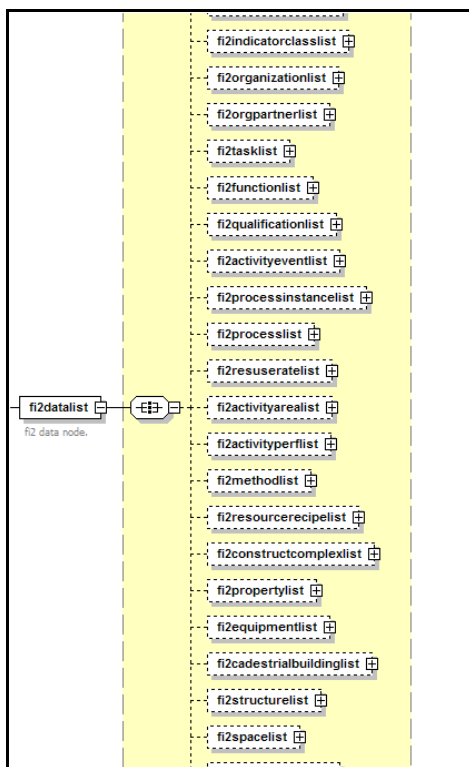

För varje objektstyp enligt Fi2xml finns en listnod definierad som då skall innehålla de relevanta objekten. Observera att varje objekt i meddelandet måste tilldelas en unik identifikation inom meddelandet som då skall lagras i respektive objekts id-attribut.

Informationsnoden innehåller följande listnoder:

Listnod	Fi2xml-objekt
fi2leasecontractlist	fi2leasecontract
fi2propertycontractlist	fi2propertycontract
fi2salecontractlist	fi2salecontract
fi2purchcontractlist	fi2purchcontract
fi2employmentcontractlist	fi2employmentcontract
fi2visionlist	fi2vision
fi2businessidealist	fi2businessidea
fi2strategylist	fi2strategy
fi2outcomemeasurelist	fi2outcomemeasure
fi2goallist	fi2goal
fi2activityplanlist	fi2activityplan
fi2indicatorlist	fi2indicator
fi2indicatorotypelist	fi2indicatorotype



	Dokument ID - Document ID Fi2propertymessage_1_0_swe	Utgåva - Issue 1	Status - Status Fastställd	Sida - Page 9 (23)
	Dokumenttyp - Document Type Fi2xml meddelandebeskrivning	Projekt - Project		
Dokumentbeskrivning - Document Description Schemabeskrivning meddelande för fastighets- och byggnadsinformation - fi2propertymessage				

fi2indicatorclasslist	fi2indicatorclass
fi2organizationlist	fi2organization
fi2orgpartnerlist	fi2orgpartner
fi2tasklist	fi2task
fi2functionlist	fi2function
fi2qualificationlist	fi2qualification
fi2activityeventlist	fi2activityevent
fi2processinstancelist	fi2processinstance
fi2processlist	fi2process
fi2resuseratelist	fi2resuserate
fi2activityarealist	fi2activityarea
fi2activityperflist	fi2activityperf
fi2methodlist	fi2method
fi2resourcerecipe	fi2resourcerecipe
fi2constructcomplexlist	fi2constructcomplex
fi2propertylist	fi2property
fi2equipmentlist	fi2equipment
fi2cadestrialbuildinglist	fi2cadestrialbuilding
fi2structurelist	fi2structure
fi2spacelist	fi2space
fi2spatisystemlist	fi2spatisystem
fi2floorlist	fi2floor
fi2elementlist	fi2element
fi2elementcomponentlist	fi2elementcomponent
fi2userlist	fi2user
fi23dpropertyspacelist	fi23dpropertyspace
fi2propertyownerlist	fi2propertyowner
fi2valueunitlist	fi2valueunit
fi2assessmentunitlist	fi2assessmentunit
fi2facilityuselist	fi2facilityuse
fi2activitylist	fi2activity
fi2activityspacelist	fi2activityspace
fi2descrlist	fi2descr
fi2missiondescrlist	fi2missiondescr

Innehållet för respektive Fi2xml-objekt är utförligt beskrivet i dokumentationen för Fi2xml.

	Dokument ID - Document ID Fi2propertymessage_1_0_swe	Utgåva - Issue 1	Status - Status Fastställd	Sida - Page 10 (23)
	Dokumenttyp - Document Type Fi2xml meddelandebeskrivning	Projekt - Project		
Dokumentbeskrivning - Document Description Schemabeskrivning meddelande för fastighets- och byggnadsinformation - fi2propertymessage				

## fi2apparealist

Denna nod används för att lagra kompletterande information, d.v.s. sådan information som inte finns definierad inom Fi2xml.

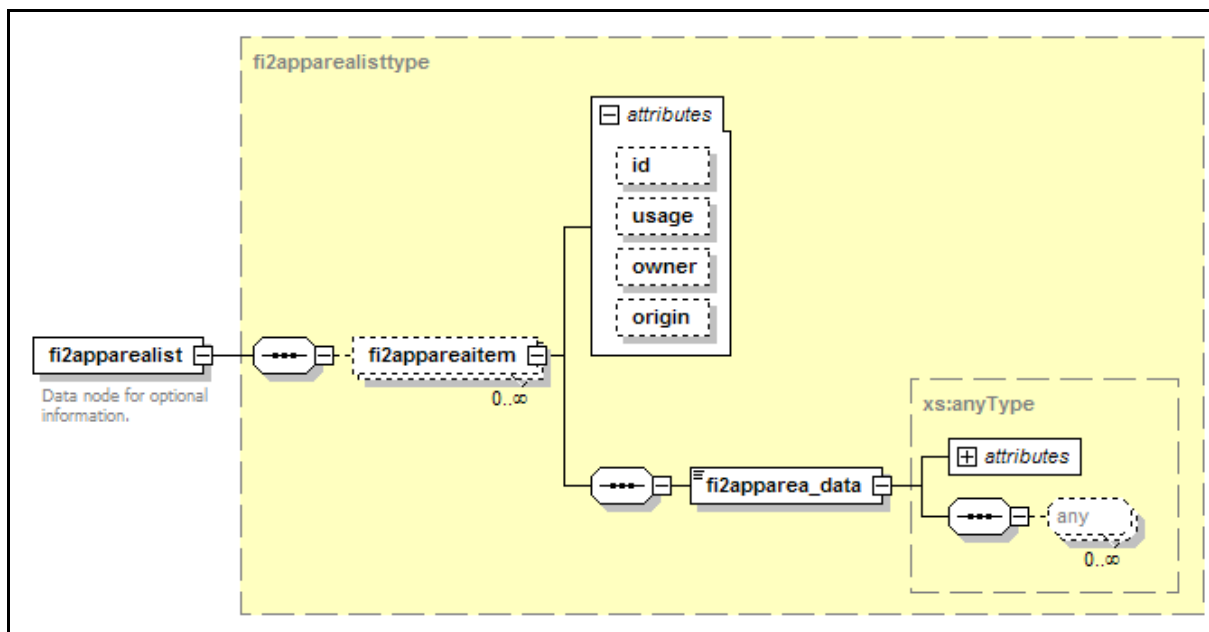

Informationen lagras in undernoden **fi2appareaitem** som måste tilldelas en unik identitet inom meddelandet vilket skall lagras i **respektive** nods id-attribut. Varje nivå i en vy kan sedan hänvisa till en eller flera **fi2appareaitem**-noder.

	Dokument ID - Document ID Fi2propertymessage_1_0_swe	Utgåva - Issue 1	Status - Status Fastställd	Sida - Page 11 (23)
	Dokumenttyp - Document Type Fi2xml meddelandebeskrivning	Projekt - Project		
Dokumentbeskrivning - Document Description Schemabeskrivning meddelande för fastighets- och byggnadsinformation - fi2propertymessage				

## Vybeskrivningar

### Utrymmen per våningsplan (fi2propertyview\_001)

<b>Vy namn</b> fi2propertyview_001						<b>Populärnamn</b> Utrymmen per våningsplan
<b>Skapad</b> 2008-11-30	<b>Ändrad</b>			<b>Upprättad av</b> Bo Johansson		
<b>Beskrivning</b> Används för lagring eller utväxling av utrymmesinformation per våningsplan.						
<b>Kommentar</b>						
<b>Toppnivå</b> fi2propertyview_001	<b>Nivå 1</b> fi2flooritem	<b>Nivå 2</b> fi2spaceitem	<b>Nivå 3</b>	<b>Nivå 4</b>	<b>Nivå 5</b>	<b>fi2 objekt/kommentar</b> fi2floor fi2space
<b>Schemabeskrivning</b>						

	Dokument ID - Document ID Fi2propertymessage_1_0_swe	Utgåva - Issue 1	Status - Status Fastställd	Sida - Page 12 (23)
	Dokumenttyp - Document Type Fi2xml meddelandebeskrivning	Projekt - Project		
Dokumentbeskrivning - Document Description Schemabeskrivning meddelande för fastighets- och byggnadsinformation - fi2propertymessage				

## Utrymmen per byggnadsverk (fi2propertyview\_002)

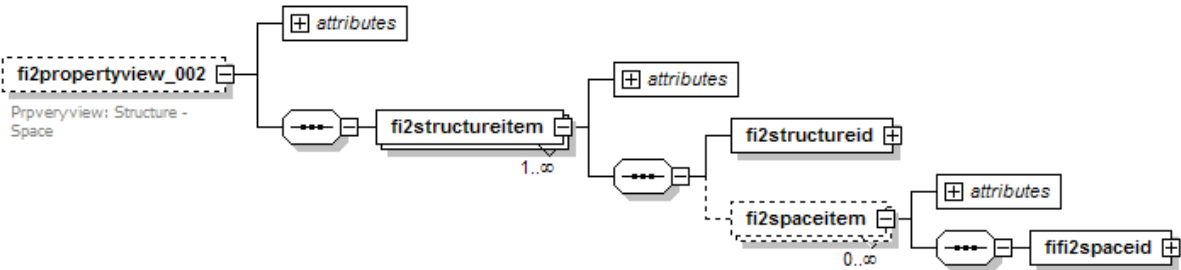
<b>Vynamn</b> fi2propertyview_002						<b>Populärnamn</b> Utrymmen per byggnadsverk
<b>Skapad</b> 2008-11-30	<b>Ändrad</b>				<b>Upprättad av</b> Bo Johansson	
<b>Beskrivning</b> Används för lagring eller utväxling av utrymmesinformation för ett eller flera byggnadsverk.						
<b>Kommentar</b>						
<b>Toppnivå</b>	<b>Nivå 1</b>	<b>Nivå 2</b>	<b>Nivå 3</b>	<b>Nivå 4</b>	<b>Nivå 5</b>	<b>fi2 objekt/kommentar</b>
fi2propertyview_002	fi2structureitem	fi2spaceitem				fi2structure fi2space
<b>Schemabeskrivning</b>						
						

	Dokument ID - Document ID Fi2propertymessage_1_0_swe	Utgåva - Issue 1	Status - Status Fastställd	Sida - Page 13 (23)
	Dokumenttyp - Document Type Fi2xml meddelandebeskrivning	Projekt - Project		
Dokumentbeskrivning - Document Description Schemabeskrivning meddelande för fastighets- och byggnadsinformation - fi2propertymessage				

## Utrymmen per infrastrukturell enhet (område) och byggnadsverk (fi2propertyview\_003)

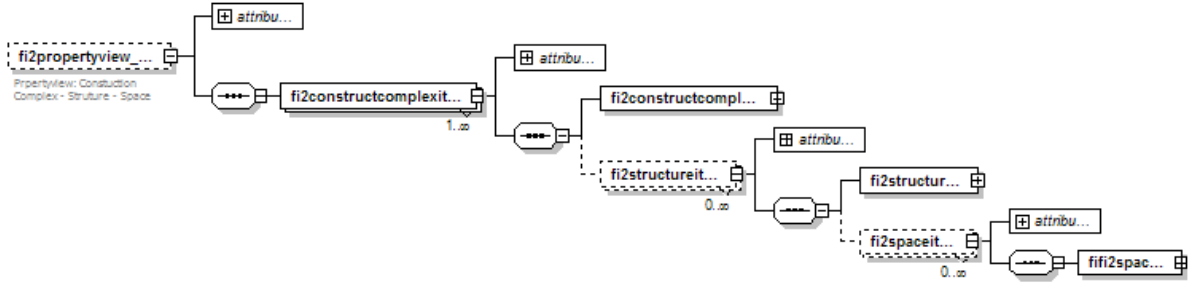
<b>Vyname</b> fi2propertyview_003						<b>Populärnamn</b> Utrymmen per infrastrukturell enhet (område) och byggnadsverk
<b>Skapad</b> 2008-11-30	<b>Ändrad</b>			<b>Upprättad av</b> Bo Johansson		
<b>Beskrivning</b> Används för lagring eller utväxling av utrymmesinformation för byggnadsverk grupperade per infrastrukturell enhet (område).						
<b>Kommentar</b>						
<b>Toppnivå</b> fi2propertyview_003	<b>Nivå 1</b> fi2constructcomplexitem	<b>Nivå 2</b> fi2structureitem	<b>Nivå 3</b> fi2spaceitem	<b>Nivå 4</b>	<b>Nivå 5</b>	<b>fi2 objekt/kommentar</b> fi2constructcomplex fi2structure fi2space
<b>Schemabeskrivning</b>						
						

	Dokument ID - Document ID Fi2propertymessage_1_0_swe	Utgåva - Issue 1	Status - Status Fastställd	Sida - Page 14 (23)
	Dokumenttyp - Document Type Fi2xml meddelandebeskrivning	Projekt - Project		
Dokumentbeskrivning - Document Description Schemabeskrivning meddelande för fastighets- och byggnadsinformation - fi2propertymessage				

## Utrymmen per byggnadsverk och våning (fi2propertyview\_004)

<b>Vy namn</b> fi2propertyview_004						<b>Populärnamn</b> Utrymmen per byggnadsverk och våning
<b>Skapad</b> 2008-11-30	<b>Ändrad</b>				<b>Upprättad av</b> Bo Johansson	
<b>Beskrivning</b> Används för lagring eller utväxling av utrymmesinformation för våningar grupperade per byggnadsverk.						
<b>Kommentar</b>						
<b>Toppnivå</b> fi2propertyview_004	<b>Nivå 1</b> fi2structureitem	<b>Nivå 2</b> fi2flooritem	<b>Nivå 3</b> fi2spaceitem	<b>Nivå 4</b>	<b>Nivå 5</b>	<b>fi2 objekt/kommentar</b> fi2structure fi2floor fi2space
<b>Schemabeskrivning</b>						

	Dokument ID - Document ID Fi2propertymessage_1_0_swe	Utgåva - Issue 1	Status - Status Fastställd	Sida - Page 15 (23)
	Dokumenttyp - Document Type Fi2xml meddelandebeskrivning	Projekt - Project		
Dokumentbeskrivning - Document Description Schemabeskrivning meddelande för fastighets- och byggnadsinformation - fi2propertymessage				

## Utrymmen fastighetsstruktur 1 (fi2propertyview\_005)

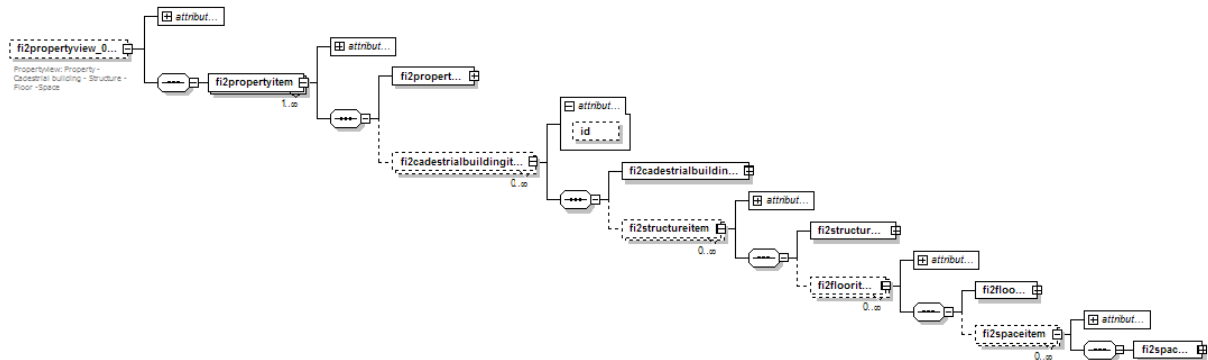
<b>Vy namn</b> fi2propertyview_005						<b>Populärnamn</b> Utrymmen fastighetsstruktur 1
<b>Skapad</b> 2008-11-30	<b>Ändrad</b>				<b>Upprättad av</b> Bo Johansson	
<b>Beskrivning</b> Används för lagring eller utväxling av utrymmesinformation för en fastighetsstruktur inklusive registerbyggnader.						
<b>Kommentar</b>						
<b>Toppnivå</b>	<b>Nivå 1</b>	<b>Nivå 2</b>	<b>Nivå 3</b>	<b>Nivå 4</b>	<b>Nivå 5</b>	<b>fi2 objekt/kommentar</b>
fi2propertyview_005	fi2propertyitem	fi2cadastralbuildingitem	fi2structure	fi2flooritem	fi2spaceitem	fi2property fi2cadastralbuilding fi2structure fi2floor fi2space
<b>Schemabeskrivning</b>						
						

	Dokument ID - Document ID Fi2propertymessage_1_0_swe	Utgåva - Issue 1	Status - Status Fastställd	Sida - Page 16 (23)
	Dokumenttyp - Document Type Fi2xml meddelandebeskrivning	Projekt - Project		
Dokumentbeskrivning - Document Description Schemabeskrivning meddelande för fastighets- och byggnadsinformation - fi2propertymessage				

## Utrymmen fastighetsstruktur 2 (fi2propertyview\_006)

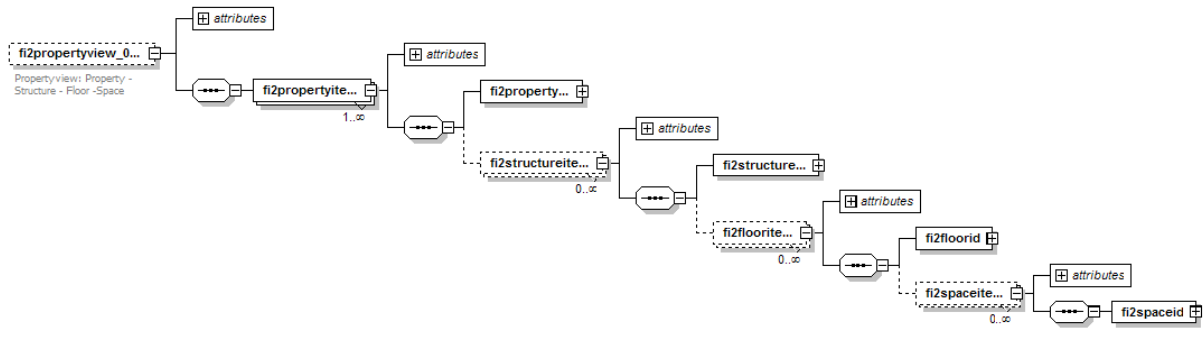
<b>Vy namn</b> fi2propertyview_006						<b>Populärnamn</b> Utrymmen fastighetsstruktur 2
<b>Skapad</b> 2008-11-30	<b>Ändrad</b>				<b>Upprättad av</b> Bo Johansson	
<b>Beskrivning</b> Används för lagring eller utväxling av utrymmesinformation för en fastighetsstruktur exklusive registerbyggnader.						
<b>Kommentar</b>						
<b>Toppnivå</b> fi2propertyview_006	<b>Nivå 1</b> fi2propertyitem	<b>Nivå 2</b> fi2structureitem	<b>Nivå 3</b> fi2flooritem	<b>Nivå 4</b> fi2spaceitem	<b>Nivå 5</b>	<b>fi2 objekt/kommentar</b> fi2property fi2structure fi2floor fi2space
<b>Schemabeskrivning</b>						
						



	Dokument ID - Document ID Fi2propertymessage_1_0_swe	Utgåva - Issue 1	Status - Status Fastställd	Sida - Page 17 (23)
	Dokumenttyp - Document Type Fi2xml meddelandebeskrivning	Projekt - Project		
Dokumentbeskrivning - Document Description Schemabeskrivning meddelande för fastighets- och byggnadsinformation - fi2propertymessage				

## Utrymmen per utrymmessystem (fi2propertyview\_007)

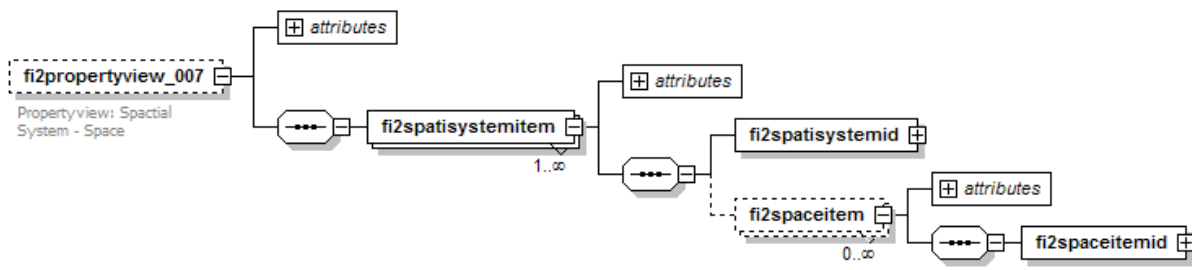
<b>Vynamn</b> fi2propertyview_007						<b>Populärnamn</b> Utrymmen per utrymmessystem
<b>Skapad</b> 2008-11-30	<b>Ändrad</b>				<b>Upprättad av</b> Bo Johansson	
<b>Beskrivning</b> Används för lagring eller utväxling av utrymmesinformation för utrymmen grupperade i utrymmessystem.						
<b>Kommentar</b>						
<b>Toppnivå</b>	<b>Nivå 1</b>	<b>Nivå 2</b>	<b>Nivå 3</b>	<b>Nivå 4</b>	<b>Nivå 5</b>	<b>fi2 objekt/kommentar</b>
fi2propertyview_007	fi2spatisystemid	fi2spaceitem				fi2spatisystem fi2space
<b>Schemabeskrivning</b>						
						

	Dokument ID - Document ID Fi2propertymessage_1_0_swe	Utgåva - Issue 1	Status - Status Fastställd	Sida - Page 18 (23)
	Dokumenttyp - Document Type Fi2xml meddelandebeskrivning	Projekt - Project		
Dokumentbeskrivning - Document Description Schemabeskrivning meddelande för fastighets- och byggnadsinformation - fi2propertymessage				

## Utrymmessystem per byggnad (fi2propertyview\_008)

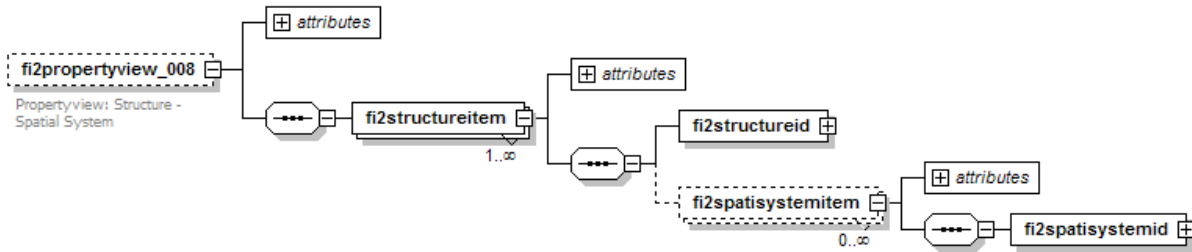
<b>Vynamn</b> fi2propertyview_008						<b>Populärnamn</b> Utrymmessystem per byggnad
<b>Skapad</b> 2008-11-30	<b>Ändrad</b>				<b>Upprättad av</b> Bo Johansson	
<b>Beskrivning</b> Används för lagring eller utväxling av information om utrymmessystem per byggnad.						
<b>Kommentar</b>						
<b>Toppnivå</b> fi2propertyview_008	<b>Nivå 1</b> fi2structureitem	<b>Nivå 2</b> fi2spatisystemitem	<b>Nivå 3</b>	<b>Nivå 4</b>	<b>Nivå 5</b>	<b>fi2 objekt/kommentar</b> fi2structure fi2spatisystem
<b>Schemabeskrivning</b>						
						

	Dokument ID - Document ID Fi2propertymessage_1_0_swe	Utgåva - Issue 1	Status - Status Fastställd	Sida - Page 19 (23)
	Dokumenttyp - Document Type Fi2xml meddelandebeskrivning	Projekt - Project		
Dokumentbeskrivning - Document Description Schemabeskrivning meddelande för fastighets- och byggnadsinformation - fi2propertymessage				

## Utrymmessystem per utrymme (fi2propertyview\_009)

<b>Vynamn</b> fi2propertyview_009						<b>Populärnamn</b> Utrymmessystem per utrymme
<b>Skapad</b> 2009-01-23	<b>Ändrad</b>			<b>Upprättad av</b> Bo Johansson		
<b>Beskrivning</b> Används för lagring eller utväxling av information om utrymmessystem per utrymme.						
<b>Kommentar</b>						
<b>Toppnivå</b>	<b>Nivå 1</b>	<b>Nivå 2</b>	<b>Nivå 3</b>	<b>Nivå 4</b>	<b>Nivå 5</b>	<b>fi2 objekt/kommentar</b>
fi2propertyview_009	fi2spaceitem	fi2spatisystemitem				fi2space fi2spatisystem
<b>Schemabeskrivning</b>						

	Dokument ID - Document ID Fi2propertymessage_1_0_swe	Utgåva - Issue 1	Status - Status Fastställd	Sida - Page 20 (23)
	Dokumenttyp - Document Type Fi2xml meddelandebeskrivning	Projekt - Project		
Dokumentbeskrivning - Document Description Schemabeskrivning meddelande för fastighets- och byggnadsinformation - fi2propertymessage				

## Överföring av Fi2xml-objekt (fi2propertyview\_flat)

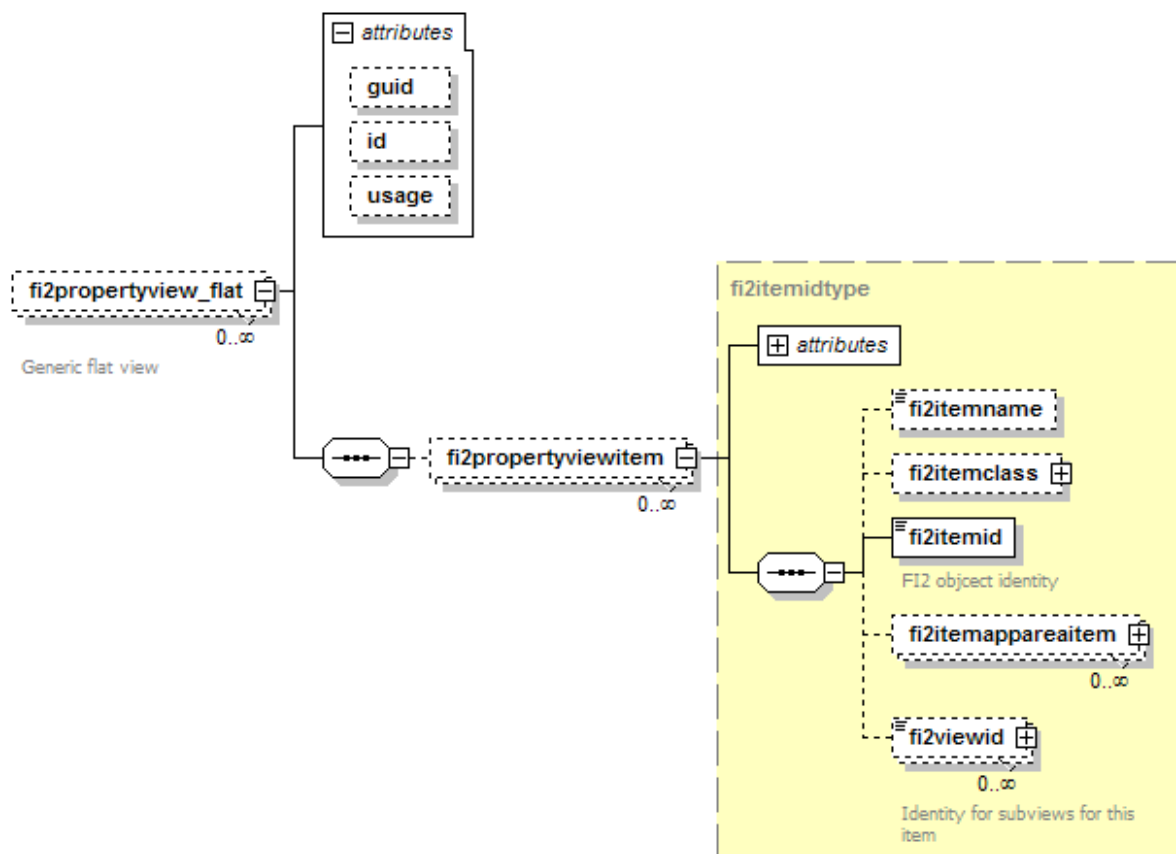
<b>Vynamn</b> fi2propertyview_flat	<b>Populärnamn</b> Överföring av Fi2xml-objekt					
<b>Skapad</b> 2009-01-23	<b>Ändrad</b>					<b>Upprättad av</b> Bo Johansson
<b>Beskrivning</b> Denna vy används för lagring eller utväxling av multipla instanser av Fi2xml-objekt av samma typ, såsom en lista av utrymmen, byggnader eller dylikt.						
<b>Kommentar</b>						
<b>Toppnivå</b>	<b>Nivå 1</b>	<b>Nivå 2</b>	<b>Nivå 3</b>	<b>Nivå 4</b>	<b>Nivå 5</b>	<b>fi2 objekt/kommentar</b>
fi2propertyview_flat	fi2propertyviewitem					<Any>
<b>Schemabeskrivning</b>						
						

	Dokument ID - Document ID Fi2propertymessage_1_0_swe	Utgåva - Issue 1	Status - Status Fastställd	Sida - Page 21 (23)
	Dokumenttyp - Document Type Fi2xml meddelandebeskrivning	Projekt - Project		
Dokumentbeskrivning - Document Description Schemabeskrivning meddelande för fastighets- och byggnadsinformation - fi2propertymessage				

## Exempelmeddelande

```
<?xml version="1.0" encoding="UTF-8"?>
<!-- edited with XMLSPY v2004 rel. 3 U (http://www.xmlspy.com) by Mercyful (REVENGE Crew) -->
<fi2propertymessage xmlns:xsi="http://www.w3.org/2001/XMLSchema-instance"
xsi:noNamespaceSchemaLocation="http://www.fi2.se/schemas/1.21/fi2propertymessage.xsd">
  <fi2messageheader name="GetSpaceGUIDs">
    <fi2sender>
      <fi2reference>
        <fi2value_code>FI2Application</fi2value_code>
        <fi2value_value>Get guides for space objects</fi2value_value>
      </fi2reference>
      <fi2authid>001</fi2authid>
      <fi2systemidentity>25</fi2systemidentity>
    </fi2sender>
    <fi2version>1.21</fi2version>
    <fi2messageversion>1.0</fi2messageversion>
    <fi2messageid>4E1799F9-B7B2-454C-8DE5-55DB57F42773</fi2messageid>
    <fi2messagedate>2008-12-10T15:10:10</fi2messagedate>
    <fi2sessionidentity>4E1799F9-B7B2-454C-8DE5-55DB57F42773</fi2sessionidentity>
    <fi2messagecount>1</fi2messagecount>
    <fi2messagetask>
      <fi2verb>
        <fi2class_code>GETLIST</fi2class_code>
      </fi2verb>
      <fi2noun>
        <fi2class_code>SPACE</fi2class_code>
      </fi2noun>
    </fi2messagetask>
    <fi2confirmation>false</fi2confirmation>
  </fi2messageheader>
  <fi2messagedata>
    <fi2viewlist>
      <fi2propertyview_006>
        <fi2propertyitem id="#1">
          <fi2propertyid id="ID000001">
            <fi2itemid>ID000001</fi2itemid>
          </fi2propertyid>
          <fi2structureitem>
            <fi2structureid id="ID000002">
              <fi2itemid>ID000002</fi2itemid>
            </fi2structureid>
            <fi2flooritem>
              <fi2floorid id="ID000003">
                <fi2itemid>ID000003</fi2itemid>
              </fi2floorid>
              <fi2spaceitem>
                <fi2spaceid id="ID000004">
                  <fi2itemid>ID000004</fi2itemid>
                </fi2spaceid>
              </fi2spaceitem>
            </fi2flooritem>
          </fi2structureitem>
        </fi2propertyitem>
        <fi2propertyitem id="#2">
          <fi2propertyid id="ID000005">
            <fi2itemid>ID000005</fi2itemid>
          </fi2propertyid>
          <fi2structureitem>
            <fi2structureid id="ID000006">
              <fi2itemid>ID000006</fi2itemid>
            </fi2structureid>
            <fi2flooritem>
              <fi2floorid id="ID000007">
                <fi2itemid>ID000007</fi2itemid>
              </fi2floorid>
              <fi2spaceitem>
                <fi2spaceid id="ID000008">
                  <fi2itemid>ID000008</fi2itemid>
                </fi2spaceid>
              </fi2spaceitem>
            </fi2flooritem>
          </fi2structureitem>
        </fi2propertyitem>
      </fi2viewlist>
    </fi2messagedata>
  </fi2propertymessage>
</fi2propertymessage>
```

	Dokument ID - Document ID <b>Fi2propertymessage_1_0_swe</b>	Utgåva - Issue <b>1</b>	Status - Status <b>Fastställd</b>	Sida - Page <b>22 (23)</b>
	Dokumenttyp - Document Type <b>Fi2xml meddelandebeskrivning</b>	Projekt - Project		
Dokumentbeskrivning - Document Description <b>Schemabeskrivning meddelande för fastighets- och byggnadsinformation - fi2propertymessage</b>				

```

<fi2itemid>ID000008</fi2itemid>
                                </fi2spaceid>
                                </fi2spaceitem>
                                </fi2flooritem>
                                </fi2structureitem>
                                </fi2propertyitem>
                                </fi2propertyview_006>
                                </fi2viewlist>
                                <fi2datalist>
                                <fi2propertylist>
                                <fi2property id="ID000001">
                                <fi2prop_ids>
                                <fi2_id usage="fi2prop_guid" owner="FM-system" origin="TO">property
guid #1</fi2_id>
                                </fi2prop_ids>
                                </fi2property>
                                <fi2property id="ID000005">
                                <fi2prop_ids>
                                <fi2_id usage="fi2prop_guid" owner="FM-system" origin="TO">property
guid #2</fi2_id>
                                </fi2prop_ids>
                                </fi2property>
                                </fi2propertylist>
                                <fi2structurelist>
                                <fi2structure id="ID000002">
                                <fi2struct_ids>
                                <fi2_id usage="fi2struct_guid" owner="FM-system"
origin="TO">structure guid #1</fi2_id>
                                </fi2struct_ids>
                                </fi2structure>
                                <fi2structure id="ID000006">
                                <fi2struct_ids>
                                <fi2_id usage="fi2struct_guid" owner="FM-system"
origin="TO">structure guid #2</fi2_id>
                                </fi2struct_ids>
                                </fi2structure>
                                </fi2structurelist>
                                <fi2floorlist>
                                <fi2floor id="ID000003">
                                <fi2spsys_ids>
                                <fi2_id usage="fi2spsys_guid" owner="FM-system" origin="TO">floor
guid #1</fi2_id>
                                </fi2spsys_ids>
                                </fi2floor>
                                <fi2floor id="ID000007">
                                <fi2spsys_ids>
                                <fi2_id usage="fi2spsys_guid" owner="FM-system" origin="TO">floor
guid #2</fi2_id>
                                </fi2spsys_ids>
                                </fi2floor>
                                </fi2floorlist>
                                <fi2spacelist>
                                <fi2space id="ID000004">
                                <fi2space_ids>
                                <fi2_id usage="fi2space_guid" owner="FM-system" origin="TO">space
guid #1</fi2_id>
                                </fi2space_ids>
                                <fi2space_sysids>
                                <fi2_sysid usage="fi2space_sysid" owner="FM-system"
origin="TO">system identifier #1</fi2_sysid>
                                </fi2space_sysids>
                                <fi2space_class>
                                <fi2class_code>space classification #1</fi2class_code>
                                </fi2space_class>
                                <fi2space_apparea>
                                <extra_data>
                                <Space_Place>ovan jord</Space_Place>
                                <Space_Renting>Uthyrbart</Space_Renting>
                                <Space_Temp>Temperaturreglering</Space_Temp>
                                </extra_data>
                                </fi2space_apparea>
                                <fi2space_name>name #1</fi2space_name>

```

	Dokument ID - Document ID	Utgåva - Issue	Status - Status	Sida - Page
	Fi2propertymessage_1_0_swe	1	Fastställd	23 (23)
	Dokumenttyp - Document Type	Projekt - Project		
	Fi2xml meddelandebeskrivning			
Dokumentbeskrivning - Document Description				
Schemabeskrivning meddelande för fastighets- och byggnadsinformation - fi2propertymessage				

```

<fi2space_descr>description #1</fi2space_descr>
<fi2space_usage>
  <fi2class_code>function code #1</fi2class_code>
</fi2space_usage>
<fi2space_common>true</fi2space_common>
<fi2space_status>
  <fi2class_code>approved code #1</fi2class_code>
</fi2space_status>
<fi2space_area>
  <fi2area_code>LOA</fi2area_code>
  <fi2area_value>103</fi2area_value>
</fi2space_area>
<fi2space_area>
  <fi2area_code>BTA</fi2area_code>
  <fi2area_value>1098</fi2area_value>
</fi2space_area>
<fi2space_height>3</fi2space_height>
</fi2space>
<fi2space id="ID000008">
  <fi2space_ids>
    <fi2_id usage="fi2space_guid" owner="LL" origin="TO">space guid
#2</fi2_id>
  </fi2space_ids>
  <fi2space_sysids>
    <fi2_sysid usage="fi2space_sysid" owner="LL" origin="TO">system
identifier #2</fi2_sysid>
  </fi2space_sysids>
  <fi2space_class>
    <fi2class_code>space classification #2</fi2class_code>
  </fi2space_class>
  <fi2space_apparea>
    <extra_data>
      <Space_Place>ovan jord</Space_Place>
      <Space_Renting>Uthyrbart</Space_Renting>
      <Space_Temp>Temperaturreglering</Space_Temp>
    </extra_data>
  </fi2space_apparea>
  <fi2space_name>name #2</fi2space_name>
  <fi2space_descr>description #2</fi2space_descr>
  <fi2space_usage>
    <fi2class_code>function code #2</fi2class_code>
  </fi2space_usage>
  <fi2space_common>true</fi2space_common>
  <fi2space_status>
    <fi2class_code>approved code #2</fi2class_code>
  </fi2space_status>
  <fi2space_height>2</fi2space_height>
</fi2space>
</fi2spacelist>
</fi2datalist>
<fi2apparealist/>
</fi2messagedata>
</fi2propertymessage>

```